

D Montageanleitung

GDV Modul 1, Bestellnummer G.AF 1400

bestehend aus:	DVD-Einheit	28016 019 1000
	EURO-AV-Kabel	81329 990 6000
	Masseleitung kpl.	29210 497 6601
	Montageanleitung	72010 026 4001
	Bedienungsanleitung	29120 215 0100

Achtung: MOS-Vorschriften beachten

Montage:

- Netzstecker einstecken und Bedienteilabdeckung (Fig. 1) nach unten gleiten lassen.
 - Netzstecker ziehen.
 - Die beiden Befestigungsschrauben Ⓐ (Fig. 1) lösen und die Bedienteilabdeckung nach oben abnehmen.
 - Glasscheibe nach oben schieben und nach vorne abnehmen (Fig. 2).
 - Rückwandabdeckung nach hinten abziehen (Fig. 3).
- Achtung bei Rückwanddemontage:** Wegen des hohen Gewichtes der Rückwand darf diese nur nach oben abgenommen werden um Beschädigungen der Bildrohrplatte und des Bildrohrs zu vermeiden.
- Beim Herausschrauben der 6 Rückwandschrauben die Rückwand festhalten und vorsichtig nach oben abnehmen bis die Masseverbindung zum Masseband der Bildröhre und die Subwoofer-Leitung ST-TT1 (Fig. 7) gelöst werden können.
 - Das TV-Gerät vorsichtig nach vorne kippen und die TV-Gerätesockelabdeckung Ⓑ (Fig. 4) von unten nach hinten abziehen.
 - Die beiden Chassis-Befestigungsschrauben Ⓒ (Fig. 5, 6) herausschrauben und die Lüfterhalterung mit Lüfter seitlich abnehmen und in die rechte untere Rückwandbefestigung einhängen.
 - Auf der Bildröhre das Hochspannungskabel aus der Halterung Ⓔ (Fig. 9) ziehen.
 - Chassis vorsichtig herausziehen bis folgende Leitungsverbindungen gelöst werden können:
Auf der Dolby-Surround-Platte ST-LSL, ST-LSR, ST-H-AV (Fig. 7),
auf der Click Fit Buchsenplatte ST-CE (Fig. 7),
auf der Rotations-Platte ST-ROT3 (Fig. 7) und
auf dem Chassis ST-MDA, ST-FF1 (Fig. 7).
 - Bei Bedarf den Kabelbinder Ⓓ (Fig. 8) lösen.
 - Die Kabelbinder Ⓔ der Netzleitungen am Chassis-Rahmen lösen und bei Bedarf ST-NETZ1 abziehen (Fig. 10).
 - Bei Bedarf die beiden Kabelbinder Ⓔ (Fig. 11) lösen.
 - 4 Schrauben Ⓗ (Fig. 12) herausschrauben und die Blechabdeckung mit der "AUX-Platte 12V" vorsichtig herausnehmen. Bei Bedarf die 2-polige Steckverbindung ST-FF1 auf der "AUX-Platte 12V" lösen. Die "AUX-Platte 12V" von der Blechabdeckung abschrauben. Die gelöste Steckverbindung ST-FF1 stecken und die "AUX-Platte 12V" lagerichtig (dabei müssen die beiden 12V-Buchsen auf der "AUX-Platte 12V" mit den Aussparungen auf der Blechabdeckung übereinstimmen) in den DVD-Einschub einbauen (Fig. 13).
- Hinweis:** Es muss sichergestellt sein, dass keine Leitungen über die Netzteil-Platte geführt werden Fig. 14.
- Chassis nur soweit herausziehen, dass beim Einschieben des DVD-Einschubs die Leitungen durch die vordere Aussparung im TV-Gerätesockel nach oben gezogen werden können. Den Einschub mit den 4 Schrauben Ⓗ (Fig. 12) festschrauben.
 - Die beiden Flexprint-Leitungen und die 12-polige Leitung in Pfeilrichtung (Fig. 11) unter dem DVD-Laufwerk verlegen.
- Hinweis:** Die bereits im TV-Gerät vormontierte 3-polige Flachbandleitung Ⓝ (Fig. 11) muss so nach oben gebogen werden (gegebenenfalls diese Leitung aus dem linken Kabelhalter herausziehen), damit nach dem Einschieben des DVD-Laufwerks die Flachbandleitung mit der Buchse "1004" der Eject-Platte verbunden werden kann.
- 3 Schrauben Ⓣ der Frontabdeckung Ⓚ herausschrauben und die Abdeckung nach vorne abnehmen (Fig. 15).
 - An Stelle der Frontabdeckung Ⓚ das DVD-Laufwerk von vorne in das TV-Gerät einschieben und mit den 3 Schrauben Ⓣ befestigen.
- Hinweis:** Um das Einschieben des DVD-Laufwerks zu erleichtern, kann durch Herausschrauben der Schraube Ⓛ (Fig. 16) auf dem DVD-Laufwerk das Montageblech mit Schalter abgenommen werden. Nach dem Einschieben des DVD-Laufwerks das Montageblech mit Schalter wieder einsetzen und anschrauben.
- Die 4-polige Flachbandleitung von der Netzteil-Platte des DVD-Einschubs (Buchse "0207") mit der mittleren Buchse (1002) auf der Eject-Platte verbinden (Fig. 16).
 - Das Abdeckblech Ⓜ abschrauben, die 12-polige Leitung mit der Buchse "1600" und beide Flexprint-Leitungen mit den Buchsen "1603" und "1604" im DVD-Laufwerk verbinden (Fig. 16).
 - Das Abdeckblech Ⓜ (Fig. 16) an das DVD-Laufwerk schrauben.
 - Die Bildrohrplatte vom Bildrohrhals vorsichtig abziehen.
 - Chassis ganz herausziehen und vorsichtig hinter dem TV-Gerätesockel ablegen.
 - Die Bedieneinheit mit der montierten Buchsenplatte durch Herausschrauben der 2 Schrauben Ⓞ ausbauen (Fig. 17).
 - Die Steckbrücke (Jumper) in der Buchse "ST-DVD" (Fig. 18) auf der Buchsenplatte entfernen und die 2-polige Leitung ST-DVD (Fig. 16) vom DVD-Laufwerk anstecken.
 - Die Netzleitung von der Netzteil-Platte des DVD-Einschubs (Buchse "0101") mit ST-NETZ2 (Fig. 17, 18) auf der Bedieneinheit verbinden und die Bedieneinheit mit der montierten Buchsenplatte einbauen.
 - Die Steckverbindungen für den Einbau des DVD-Players mit Hilfe des nachfolgenden Verdrahtungsplans überprüfen.
 - Chassis in die Führungsschienen einschieben, dabei alle Leitungsverbindungen (Fig. 7) wieder anstecken und die gelösten Kabelbinder ersetzen.

- Die Masseleitung von der linken Chassis-Befestigungsschraube zum Masseband an der Bildröhre durch die am DVD-Laufwerk vormontierten Masseleitung ersetzen (Fig. 5). Mit den beiden Chassis-Befestigungsschrauben die Masseleitung und die Lüfterhalterung mit Lüfter am Chassis anschrauben.
- Es empfiehlt sich vor den abschließenden Arbeiten eine Funktionsprüfung (z.B. Bild, Ton und DVD-Einschub) des TV-Gerätes durchzuführen.
- Rückwand-Masseverbindung und Subwoofer-Leitung wieder anschließen, Rückwand aufsetzen und festschrauben.
- Mit dem beigegepackten EURO-AV-Kabel die Euro/AV-Buchse "AV2" am TV-Gerät mit der Euro/AV-Buchse "TV" am DVD-Einschub verbinden.
- Das EURO-AV-Kabel in die Aussparung ① (Fig. 12) im TV-Gerätesockel verlegen und die TV-Gerätesockelabdeckung ② (Fig. 4) montieren.
- Rückwandabdeckung aufsetzen.
- Glasscheibe und Bedienteilabdeckung montieren.
- Netzstecker einstecken.

Nach dem Einbau sind folgende Einstellungen im Fachhändlermenü vorzunehmen:

- Über Dialogcenter den Menüpunkt "Installation von Zusatzgeräten" mit Taste "i" -> "OK" -> "SERVICE FÜR DEN FACHHANDEL" -> "OK" -> "Nur für den Fachhändler" -> "OK" -> Kennzahl "8500" -> "Installation von Zusatzgeräten" -> "OK" aufrufen.
- Menüpunkt "AV2" auf "DVD" stellen.
- Menü mit der Taste "TXT" auf der Fernbedienung verlassen.
- Gerät mit der Netztaste aus- und wieder einschalten.
- Funktion überprüfen.

Zum Betrieb des DVD-Players muss in die Fernbedienung eine Codezahl eingegeben werden.

- Taste "MODE" auf der Fernbedienung drücken.
 - Codezahl "424" eingeben.
- Die Fernbedienung ist jetzt für die Bedienung des DVD-Players vorbereitet.

Ⓜ Fitting Instructions

GDV Module 1, Order Number G.AF 1400

consisting of:	DVD Unit	28016 019 1000
	EURO-AV Cable	81329 990 6000
	GND Cable cpl.	29210 497 6601
	Fitting Instructions	72010 026 4001
	Operating Instructions	29120 215 0100

Attention: Observe MOS regulations 

Assembly:

- Insert the power supply plug and let slide down the control unit cover (Fig. 1).
- Pull out the power supply plug.
- Undo the two fixing screws ① (Fig. 1) and lift off the control unit cover.
- Slide up the glass pane and remove it toward the front.(Fig. 2).
- Pull off the rear panel toward the back (Fig. 3).

Attention when removing the rear panel: Because of the high weight of the rear panel this must only be removed toward the top to prevent damage to the picture tube board and to the picture tube.

- When undoing the 6 screws of the rear panel hold the rear panel and move it carefully to the top until the ground connection to the ground strap of the picture tube and the subwoofer lead ST-TT1 (Fig. 7) can be detached.
 - Carefully tilt the TV set to the front and pull off from below toward the back the TV base cover ② (Fig. 4).
 - Undo the two chassis fixing screws ③ (Fig. 5, 6) and remove the blower holder together with the blower toward the side and hook it into the right bottom rear holder of the rear panel.
 - Pull the high voltage cable out of the holder ④ (Fig. 9) on the picture tube.
 - Carefully pull out the chassis until the following lead connections can be disengaged:
 - on the Dolby-Surround board ST-LSL, ST-LSR, ST-H-AV (Fig. 7),
 - on the click-fit socket board ST-CE (Fig. 7),
 - on the rotation board ST-ROT3 (Fig. 7), and
 - on the chassis ST-MDA, ST-FF1 (Fig. 7).
 - If necessary loosen the cable clamp ⑤ (Fig. 8).
 - Disengage the cable clamps ⑥ from the mains leads on the chassis frame and pull off ST-NETZ1 if necessary (Fig. 10).
 - If necessary disengage the two cable clamps ⑦ (Fig. 11).
 - Undo the 4 screws ⑧ (Fig. 12) and carefully remove the sheet-metal cover together with the "AUX board 12V". If necessary disengage the two-pin connector ST-FF1 on the "AUX board 12V". Unscrew the "AUX board 12V" from the sheet-metal cover. Refit the connector ST-FF1 and fit the "AUX board 12V" correctly positioned into the DVD plug-in unit (the two 12V sockets on the "AUX board 12V" must coincide with the openings in the sheet-metal cover) (Fig. 13).
- Note:** It must be assured that no leads are routed over the power supply board (Fig. 14).
- Pull out the chassis only so far that the leads can be pulled toward the top through the front opening in the TV set base when sliding in the DVD plug-in unit. Fix the DVD plug-in unit with the 4 screws ⑨ (Fig. 12).

- Route the two Flexprint leads and the 12-core lead in direction of the arrow (Fig. 11) below the DVD drive mechanism.
Note: The pre-fitted three-core ribbon cable (N) (Fig. 11) must be bent toward the top in such a way (if necessary pull this cable out of the left cable clamp) that it can be connected with the socket "1004" on the eject board after sliding in the DVD drive mechanism.
- Undo the 3 screws (J) on the front cover (K) and remove the cover toward the front (Fig. 15).
- In the place of the front cover (K) slide the DVD drive mechanism from the front into the TV set and fix it with the 3 screws (J).
Note: To facilitate sliding in the DVD drive mechanism, it is possible to remove the mounting sheet metal together with the switch after undoing the screw (L) (Fig. 16) on the DVD drive mechanism. After sliding in the DVD drive mechanism refit the mounting sheet metal together with the switch and fix it with the screws.
- Connect the 4-core ribbon cable from the power supply board of the DVD plug-in unit (socket "0207") with the centre socket (1002) on the eject board (Fig. 16).
- Unscrew the cover sheet metal (M), then connect the 12-core lead with the socket "1600" and the two Flexprint leads with the sockets "1603" and "1604" in the DVD drive mechanism (Fig. 16).
- Fix the sheet metal cover (M) (Fig. 16) with the screws to the DVD drive mechanism.
- Carefully pull the picture tube board off from the picture tube neck.
- Pull out the chassis completely and place it carefully behind the TV set base.
- Remove the control unit together with the socket board after undoing the 2 screws (O) (Fig. 17).
- Remove the jumper from the socket "ST-DVD" (Fig. 18) on the socket board and connect the 2-core lead ST-DVD (Fig. 16) from the DVD drive mechanism.
- Connect the power supply lead from the power supply board of the DVD plug-in unit (socket "0101") with the ST-NETZ2 connector (Fig. 17, 18) on the control unit and fit the control unit together with the socket board.
- Check the connectors for fitting the DVD player with the help of the following wiring scheme.
- Slide the chassis into the guide rails. In doing this, re-establish all lead connections (Fig. 7) and replace the disengaged cable clamps.
- Replace the earth lead from the left chassis fixing screw to the earth strap on the picture tube with the earth lead prefitted to the DVD drive mechanism (Fig. 5). Use the two screws on the chassis to fix the earth lead and the blower holder together with the blower to the chassis.
- It is recommended to carry out a functional check of the TV set before completing the assembly (e.g. video, audio and DVD units).
- Reconnect the rear panel ground connector and subwoofer lead, refit the rear panel and fix it with its screws.
- Connect the EURO-AV cable supplied with the Euro/AV socket "AV2" on the TV set and the Euro/AV socket "TV" on the DVD plug-in unit.
- Install the EURO-AV cable in the opening (I) (Fig. 12) in the TV base then fit the TV base cover (B) (Fig. 4) .
- Fit the rear panel cover.
- Fit the glass pane and the control unit cover.
- Reconnect the power supply plug.

On completion of this assembly the following adjustments are to be made in the SERVICE menu:

- Via the Dialog Center select "Installation of external units" with button "i" → "OK" → "SERVICE" → "OK" → "Only for the retailer" → "OK" → code number "8500" → "Installation of external units" → "OK".
- Change the menu option "AV2" to "DVD".
- Leave the menu with the "TXT" button.
- Switch the set off and on again with the mains switch.

For the operation of the DVD player it is necessary to enter a code number.

- Press the "MODE" button on the remote control unit.
 - Enter the code number "424" .
- The remote control unit now is set for the operation of the DVD player.

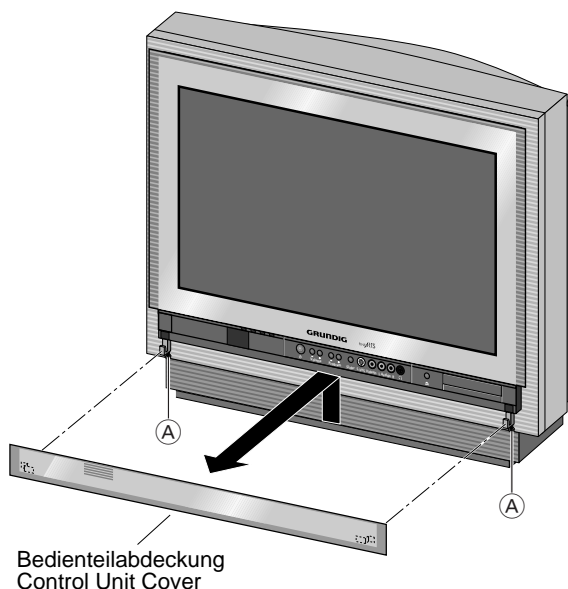

Fig. 1

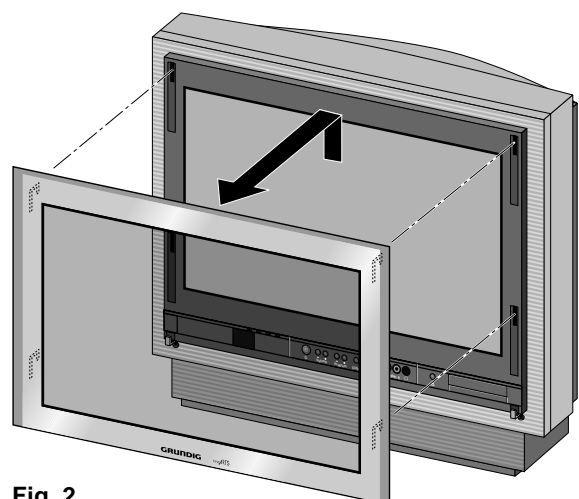

Fig. 2

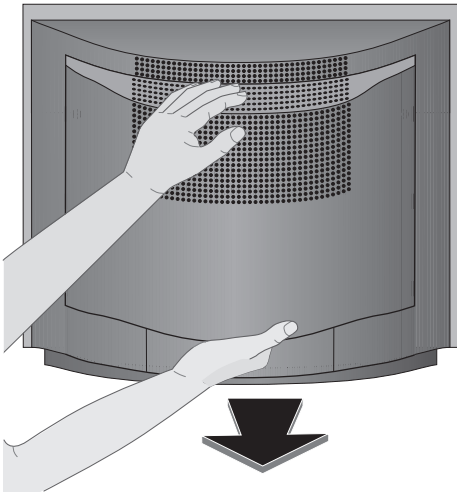

Fig. 3

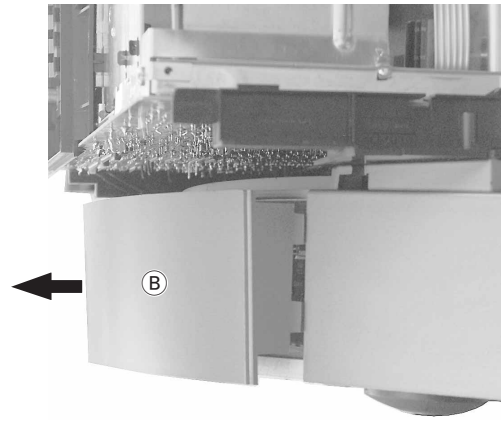

Fig. 4

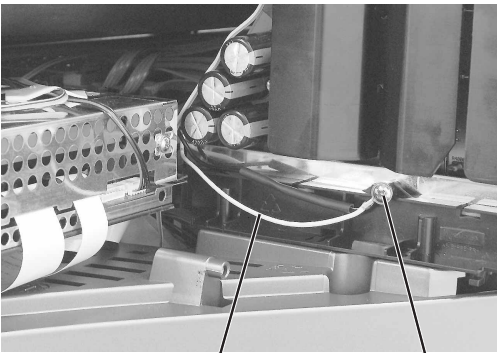

Fig. 5

Masseleitung
GND Cable

C

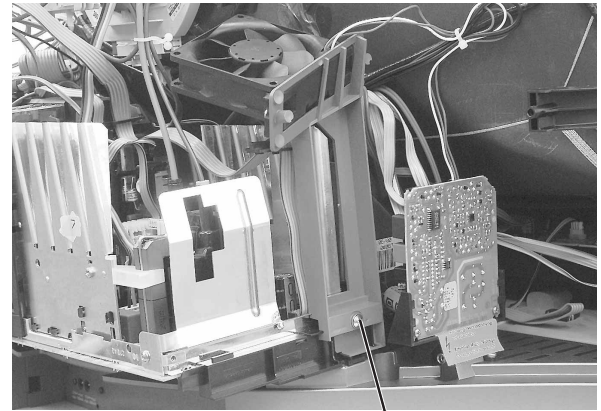

Fig. 6

C

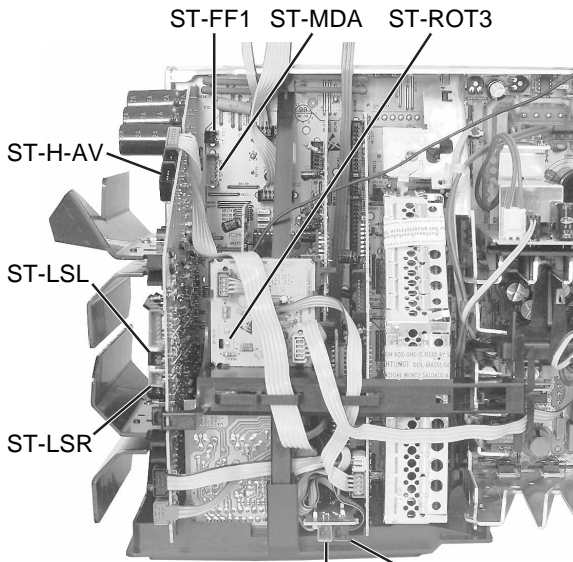

Fig. 7

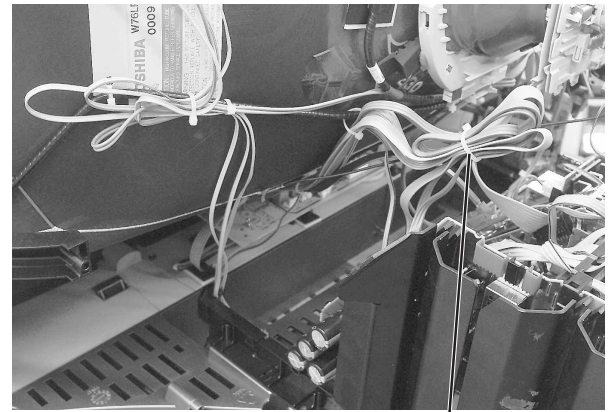

Fig. 8

D

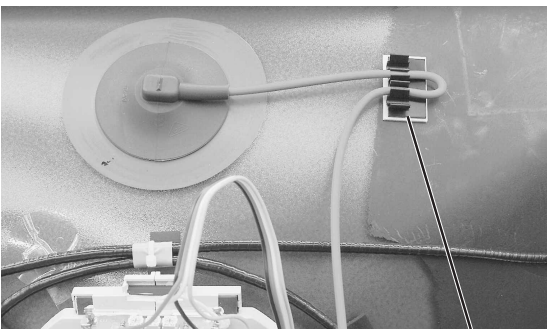

Fig. 9

E

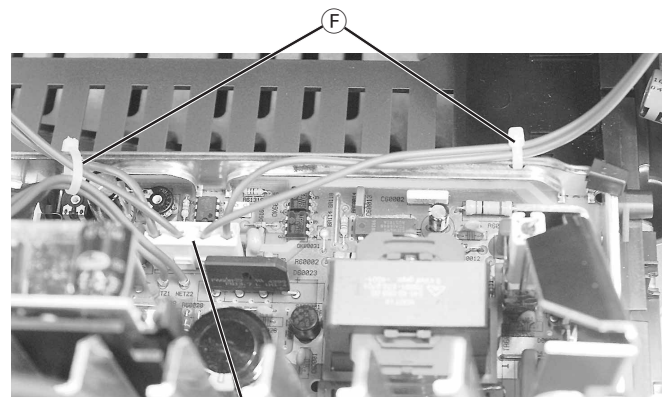

Fig. 10

ST-NETZ1

F

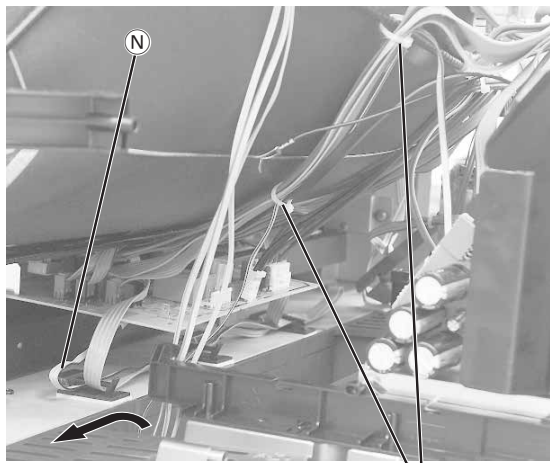

Fig. 11

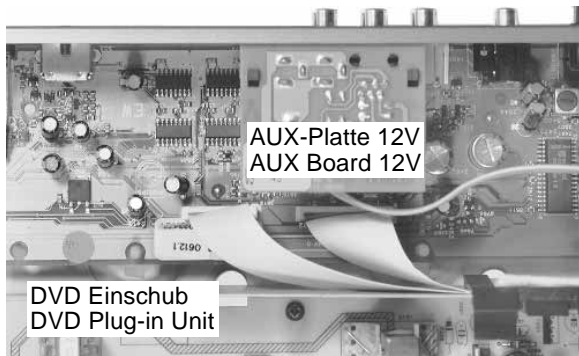

Fig. 13

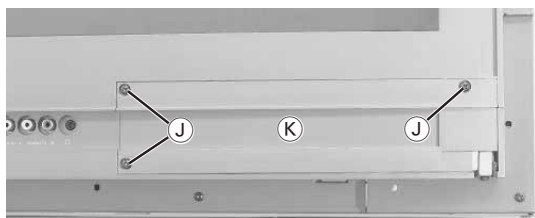

Fig. 15

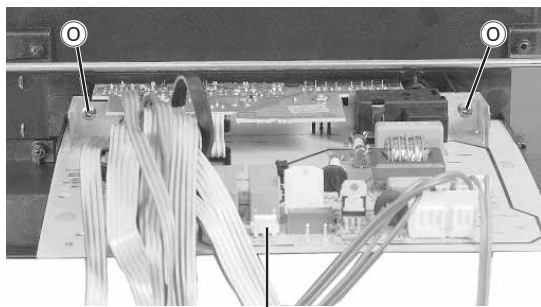

Fig. 17

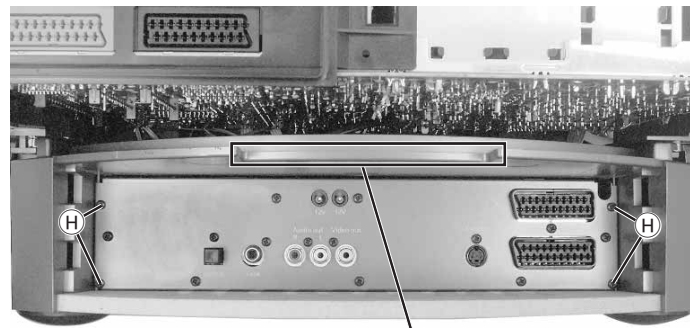

Fig. 12

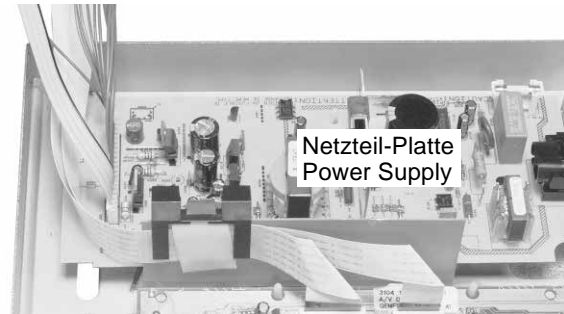

Fig. 14

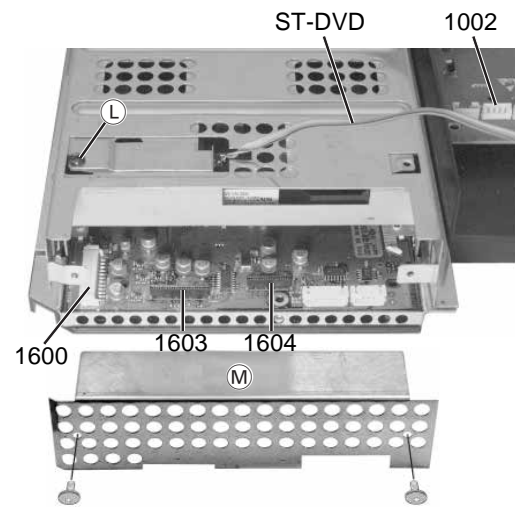

Fig. 16

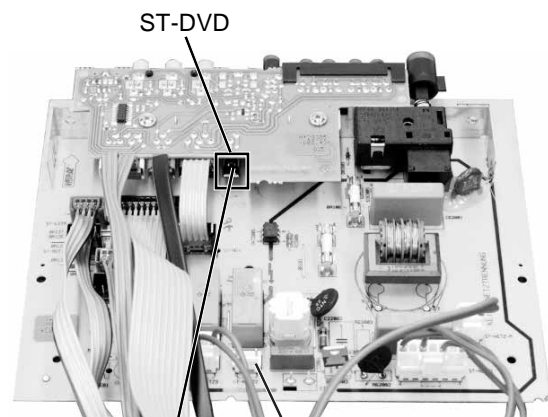
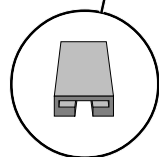

Fig. 18



JUMPER

Verdrahtungsplan / Wiring Diagram

